

TECHNISCHES DATENBLATT

Temperatur Transmitter für HKL Anwendungen **TM 100**



- Temperatur Transmitter Typ TM100.
- Messbereich von -50°C bis +100°C
- Parametrierung über PC-Software oder DIP-Schalter
- Ausgangssignal 0-10 V oder 4-20 mA
- ABS-Gehäuse, IP65/IP30, mit oder ohne Display
- Schnelle und leichte Wandmontage mittels Montageplatte

Artikelbezeichnung

Für Ihre Bestellung vervollständigen Sie bitte die Artikelbezeichnung mit den jeweiligen Zahlen und Buchstaben.

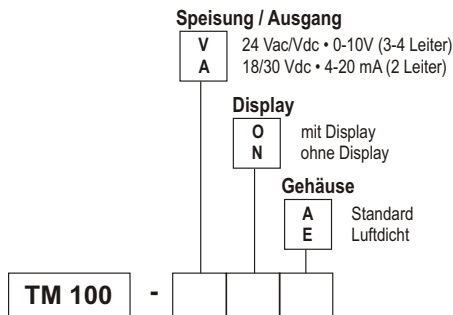

Beispiel: **TM100-AOA**
 Model : Temperature Transmitter TM 100, 4-20 mA, mit Display und standard Gehäuse.

Abmessungen (Mit Wandmontageplatte)

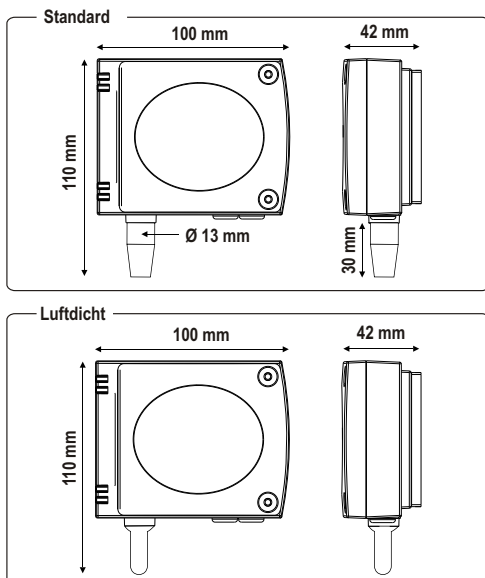

Eigenschaften

Messprinzip der Widerstandssensoren (Pt100): Der Messwiderstand wird mit konstantem Strom gespeist. Der Spannungsfall, der sich mit dem Widerstandswert über der Temperatur ändert, wird gemessen, Grundwerte und Toleranzen sind in der IEC 751 festgelegt.

Example : für 0°C \approx 100 Ω
 für 100°C \approx 138,5 Ω

Messbereich	Siehe Programmierung
Einheiten	°C, °F
Genauigkeit *	\pm 0,5% vom Messwert \pm 0,4°C
Ansprechzeit	1/e (63%) 5 Sek. (Typ TM100-..A) 1/e (63%) 20 Sek. (Typ TM100-..E)
Auflösung	0,1°C
Sensor	Pt 100 Klasse A gemäß DIN IEC751
Medium	Luft und neutrale Gase

Gehäuse

Gehäuse	ABS
Brandschutzklasse	HB nach UL94
Abmessungen	siehe Zeichnung
Schutzart	IP30 (Standard) oder IP65 (Luftdicht)
Display	5-stellige LCD. Abmessungen 50 x 15 mm
Zeichenhöhe	10 mm
Kabeleinführung	für Kabel max. \varnothing 7 mm
Medium	145 g (mit Display) - 110 g (ohne Display)



Technische Daten

Speisung / Ausgang	24 Vac/Vdc, \pm 10% (3-4 Leiter) 18-30 Vdc, 4-20mA (2 Leiter) max. Last: 500 Ohms (4-20 mA) min. Last: 1 K Ohms (0-10 V)
Stromaufnahme	2 VA (0-10V) oder max. 22 mA (4-20 mA)
CE-Konformität (EMV)	EN 61326
Elektrischer Anschluss	Schraubklemmen bis max. \varnothing 1.5 mm ²
Schnittstelle	RS 232
Betriebstemperatur	+10 bis +40°C (Modell TM 100-..A) -10 bis +50°C (Modell TM 100-..E mit Display) -20 bis +50°C (Modell TM 100-..E ohne Display)
Lagertemperatur	-10 bis +70°C
Medium	Luft und neutrale Gase

*Alle Angaben wurden im Labor gemessen und können nur unter den gleichen Verhältnissen garantiert